

# 見積申込書

【正ネスラック】

記入日 年 月 日

二重線内の必要事項をご記入下さい。

ご依頼主様	会社名		電話	
	住所	〒	FAX	
	役職		お名前	

※納品先がご連絡先と異なる場合はご記入下さい。番地等不明の場合は、市町村名まででも結構です。

納品先様	会社名		電話	
	住所	〒	FAX	
	役職		お名前	

品名/品番	寸法	W	D	H	耐荷重	塗装色	台数	単価	金額
例 正ネスラック GN1312	外寸 内寸	1350 1250	1200 1150	1200 1000	1000kg	青/赤	10		
①	外寸 内寸								
②	外寸 内寸								
③	外寸 内寸								
④	外寸 内寸								
運 賃 (一式)									

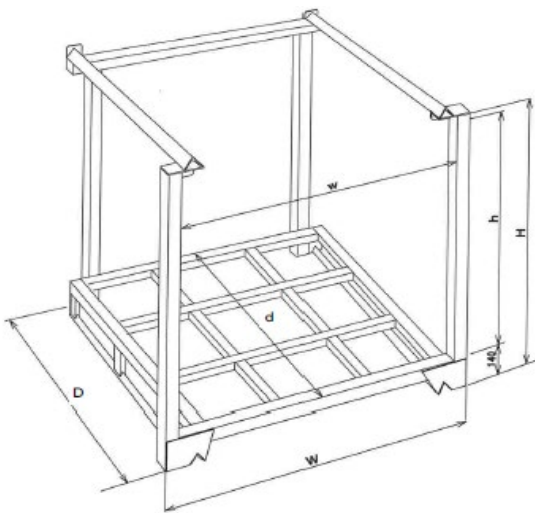

正ネスラック

合計金額 (税抜)
-----------

ご要望
-----



株式会社ゴーリキ

本社 〒516-0001 三重県伊勢市大湊町1125-10  
TEL 0596-36-2104 FAX 0596-36-6003

関東営業所 〒272-0802 千葉県市川市柏井町1-1902  
TEL 047-710-0207 FAX 047-337-0800